

RX-0 ユニコーンガンダム3号機 フェネクス (デストロイモード) (ナラティブVer.) RX-0 UNICORN GUNDAM 03 PHENEX (DESTROY MODE) (NARRATIVE Ver.)

一対の金色の飾り羽が不死鳥のように美しいRX-0 ユニコーンガンダム3号機 フェネクスは、先行納入されていたサイコフレームをベースに、1号機 ユニコーンガンダムと2号機 バンシィのデータを反映して建造された機体である。建造は地球連邦軍が行い、U.C.0095に起動実験が実施された。しかし、この実験中にフェネクスは暴走、漆黒の宇宙へと飛び去って行った。その後、行方不明となっていたフェネクスだが、U.C.0096に勃発した「ラプラス事変」以降、再びその姿が確認されることとなる。そして一年後のU.C.0097、暗礁宙域において地球連邦宇宙軍のフェネクス捕獲部隊ことシェザール隊と接触したフェネクスは、単機で同部隊を翻弄するほどの性能を発揮、金色の輝きを残して飛び去って行った。3機目の金色のユニコーンガンダムの出現は、地球圏の新たな争乱の始まりを意味していた。

Resembling a phoenix with its pair of golden plumes, the beautiful RX-0 Unicorn Gundam 03 Phenex was an MS manufactured using a Psycho-Frame delivered in advance, and was influenced by data taken from the Unicorn Gundam 01 and 02 Banshee. Its construction was handled by the Earth Federation Forces and an activation experiment was carried out in U.C. 0095. However, during this experiment, the Phenex went out of control and flew off into the depths of space. The MS went missing, but it was witnessed after the Laplace incident that occurred in U.C. 0096. A year later in U.C. 0097, the Phenex-hunting unit known as the Shezarr unit confronted the Phenex in a debris cluster, but the Mobile Suit demonstrated its devastating capabilities and overwhelmed the unit before flying off, leaving a golden glimmer. The appearance of the third golden Unicorn Gundam meant the beginning of a new conflict in the Earth Sphere.

ビーム・マグナム
BEAM MAGNUM

RX-0シリーズ共通の射撃兵装。5連装のEバックを弾倉のように装填、一射につき、Eバックをひとつ消費する。命中しなくても粒子だけでMSを撃破するほどの威力を誇るが、RX-0シリーズ以外の機体が使用すると腕部が稼働不良となる。

A firearm common to RX-0 series Mobile Suits. Five connected E-pack are used like a magazine and one E-pack is used per shot. It boasts enough power to destroy Mobile Suits without directly hitting them using just its particles, but causes malfunctions if equipped in the arms of Mobile Suits outside of the RX-0 series.

アームド・アーマー-DE
ARMED ARMOR DE

シールドに接続するタイプのアームド・アーマーで、「DE」は「Defense-Extension」の略。増加ブースターとメガ・キャノンの内蔵により機動力と攻撃力の両方が向上している。フェネクスは背部に2基装備しており、爆発的な加速力を発揮した。後端部分にはパネルが連続して繋がったテール状のパーツが配され、姿勢制御用のスタビライザーとして機能する。

A type of Armed Armor attached to shields. The "DE" stands for "Defense-Extension." The included additional boosters and Mega Cannon boost the Mobile Suit's mobility and offensive powers. Two are equipped on the Phenex's back, demonstrating explosive acceleration. Panels are connected in a line forming tail-shaped parts on the rear that function as stabilizers for attitude control.



*データは劇中の設定です。
*一部の画像は(バンダイプラモデルアクションベース5(別売り))を使用しています。
*The figures above are based on the models from the story.
*Some images show the product on the Action Base 5 (sold separately).

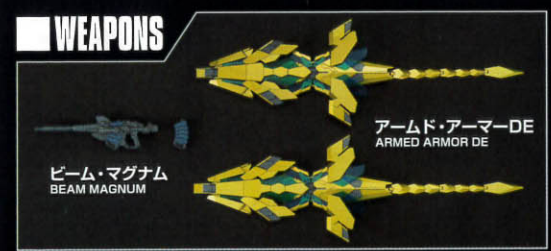

U.C.0097、暗礁宙域において追撃任務を行うシェザール隊はたった1機のMSに翻弄されていた。ブースターを装着したジェスタ―イアゴ機とタマン機―は、敵機に追いつくこともできず、あまつさえビームすら回避されていた。彼らが追う金色のMS―フェネクスは、急上昇を行うと2機のMSを振り切るのだった。再びデブリ内に入ったフェネクスは、狙撃を回避、さらには進路上に展開された電磁ネットに飛び込むと収縮するネット内で急加速を行い離脱に成功。シェザール隊の一斉射撃もフェネクスには命中することはなかった。シェザール隊が打つ手のない状況の中、デブリを蒸発させながら一条のビームがフェネクスへと迫っていた。そして、そのビームを追うように1機の正体不明のMSがデブリの海を駆け抜けていった……。



In U.C.0097, the Shezarr unit was undergoing a pursuit mission in a debris cluster when it was overwhelmed by a single MS. Iago and Taman's booster-equipped Jestas weren't able to catch up with the MS and even their beams were dodged. The golden MS, the Phenex, made a sudden ascent and threw off the two Mobile Suits. Re-entering the debris cluster, the Phenex evaded sniper attacks and succeeded in escaping by suddenly accelerating away from the electromagnetic nets that shrink upon contact that were placed in its route. Even a volley of fire performed by the Shezarr unit was unable to hit the Phenex. The Shezarr unit was left without any measures when a single beam was fired towards the Phenex, evaporating the debris. An unidentified MS appeared, following the beam, and soared into the sea of debris...

画像はイメージです。 The images are for illustrative purposes only.

COLOR GUIDE

- よりリアルに仕上げたい方は、こちらの基本色をご覧ください。 ■カラー配合は参考値であり、画像とカラーガイドの色は異なる場合があります。
■ For a more life-like finish, refer to the color guide. ■ The color blending is shown for reference and the actual color may differ from the image.
- 塗装にはより安全な「水性塗料」のご使用をおすすめします。 ■ Use of water-based paint is recommended for safety reasons.

<p>■ 本体等 ゴールド部 Body (Gold part):</p> <p>下地ゴールド (Undercoat Gold) 100%</p> <p>+クリアイエロー (Clear yellow) 100%</p> <p>+クリアオレンジ (Clear orange) 少量 (small dose)</p>	<p>■ 本体等 ブルー部 Body (Blue part):</p> <p>インディブルー (Bright blue) 60%+レッド (Red) 35%</p> <p>+グレー (Gray) 5%</p>	<p>■ 本体等 グレー部 Body (Gray part):</p> <p>グレー (Gray) 80%+ブラック (Black) 20%</p>
<p>■ センサー等 イエロー部 Sensor (Yellow part):</p> <p>下地シルバー (Undercoat Silver) 100%</p> <p>+クリアイエロー (Clear yellow) 100%</p> <p>+クリアオレンジ (Clear orange) 少量 (small dose)</p>	<p>■ ビーム・マグナム センサー グリーン部 Beam Magnum sensor (Green part):</p> <p>ホワイト (White) 50%</p> <p>+イエローグリーン (Yellow green) 50%</p>	

RX-0 UNICORN GUNDAM 03 PHENEX (DESTROY MODE) (NARRATIVE Ver.)
FULL PSYCHO-FRAME PROTOTYPE MOBILE SUIT



MODEL NUMBER: RX-0
TOTAL HEIGHT: 21.7m
WEIGHT: 23.8t
TOTAL WEIGHT: UNKNOWN
GENERATOR OUTPUT: UNKNOWN
MATERIAL: GUNDARIUM ALLOY
ARMAMENTS:
60mm VULCAN GUN
BEAM MAGNUM
BEAM SABER
BEAM TONFA
ARMED ARMOR DE
(SHIELD / MEGA CANNON)

1/144 SCALE

HG UNIVERSAL CENTURY

GUNDAM.INFO Search
www.gundam.info

バンダイホビーサイト ▶ www.bandai-hobby.net/
Any fees accrued by your access method and connection to the website are your own responsibility.
ホームページにアクセスする際の通信費等はお客様の負担となります。

機動戦士
ガンダム
MOBILE SUIT GUNDAM NARRATIVE

BAN DAI

BANDAI 2018 MADE IN JAPAN * 画像の完成品は塗装してあります。* The completed product in the image has been painted.

0229965

警告 (けいこく)

保護者の方へ 必ずお読みください。

- 小部品があります。誤飲・窒息の危険がありますので、3才未満のお子様には絶対に与えないでください。

注意 (ちゅうい)

- 縁部が鋭い箇所がありますので、注意してください。
- 先端が尖っている箇所がありますので、注意してください。
- 部品は番号を確かめ、きれいに切り取りましょう。
- 袋を頭からかぶったり、顔を覆ったりしないでください。窒息する恐れがあります。

WARNING

Parents and guardians, read the following instructions before use.

- CHOKING HAZARD - Small parts. Not for children under 3 years.

CAUTION

- Pay attention to sharp parts and edges.
- Pay attention to sharp parts. Be careful when handling.
- Check the part numbers, and cut them cleanly.
- To avoid suffocation, do not put the plastic bag over your face.

《組み立てる時の注意》 ● 組み立てる前に説明書をよく読みましょう。

- 塗装にはより安全な「水性塗料」のご使用をおすすめします。
- 尖った先端や薄い縁部に触れながらの組み立てには十分ご注意ください。

《Notes on assembly》 ● Carefully read the instructions before assembling.

- Use of water-based paint is recommended for safety reasons.
- Pay extra attention when handling sharp points and edges.

各部品はニッパーなどで、きれいに切り取りましょう。
Use modeling nippers to trim the excess sprue from each part.

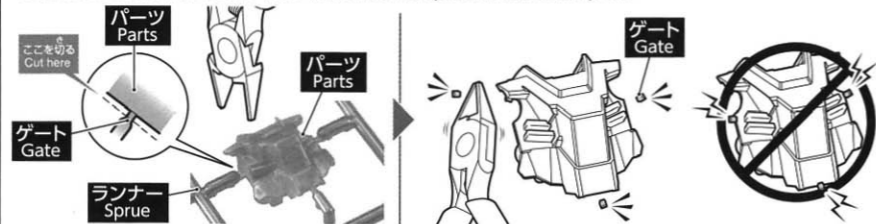

PC部品は軟質素材のため、つぶさないように
しっかり取り付けましょう。
PC (polycap) parts are made of a soft
material. Take care not to crush them
during assembly.



パーツリスト Parts list (X印は使用しないパーツです。)

X indicates parts not needed.

Aパーツ A Parts (PS)

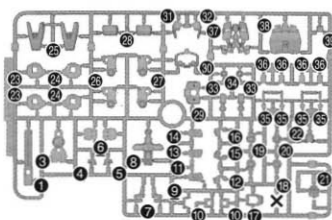

Bパーツ B Parts (PS)

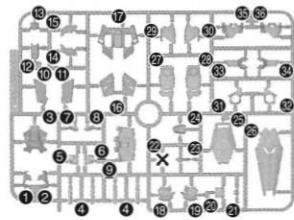

Cパーツ C Parts (PS) (x2)

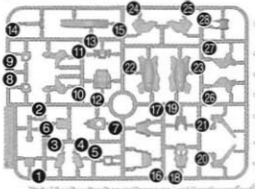

Dパーツ D Parts (PS)

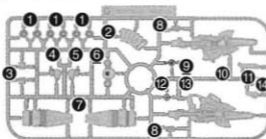

H1パーツ H1 Parts (PS)

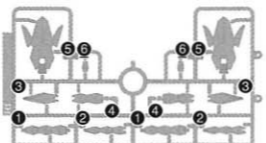

Eパーツ E Parts (PS)

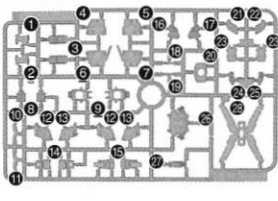

Fパーツ F Parts (PS) (x2)

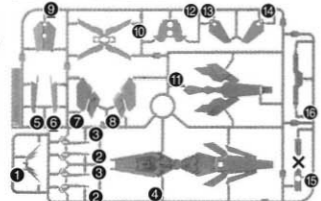

<PC-132AC> (PE)

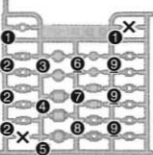

シール Stickers



※クリアパーツの中には、製造工程上気泡が入っているものがありますがご了承ください。
* Bubbles may be present in the clear parts from manufacturing.

※部品の向きや左右など、イラストをよく見て組み立ててください。
Refer to the illustrations and pay attention to parts orientation/direction during assembly.

※形状が似ているパーツがありますので番号を確認し、順番に組み立ててください。
Some parts may be difficult to distinguish from one another. Check the part numbers and follow the assembly order.

組み立て中に使用
されているアイコン
Symbols used in instructions

1 1 → 2 の順番で組み立てる。
Assemble in numerical order 1, 2...

1 シールの番号
Sticker number

✂ 切り取り注意
Do not cut.

x2 部品を数値の個数作る
Build specified number of parts.

↑ ↓ 両側に同じパーツを取り付ける
Both sides use identical parts.

⬇ ⬆ どちらかを選んで取り付ける
Select a part to attach.

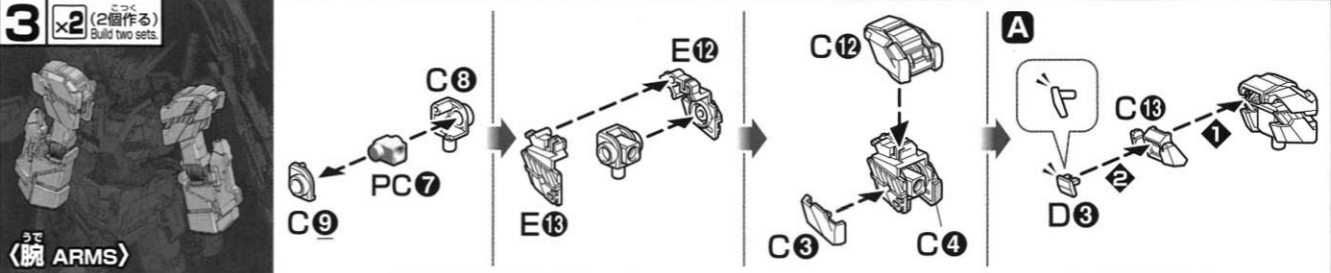
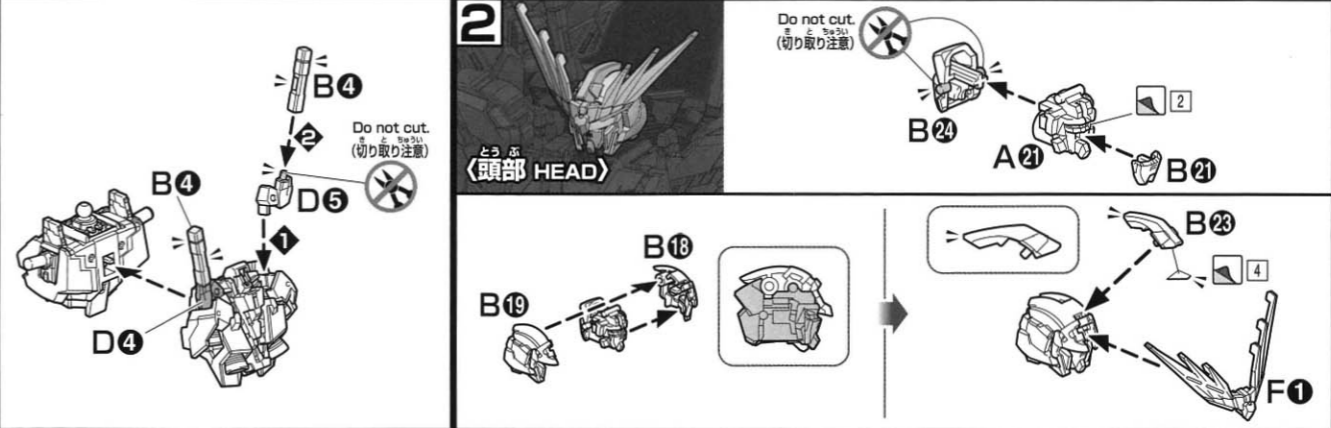
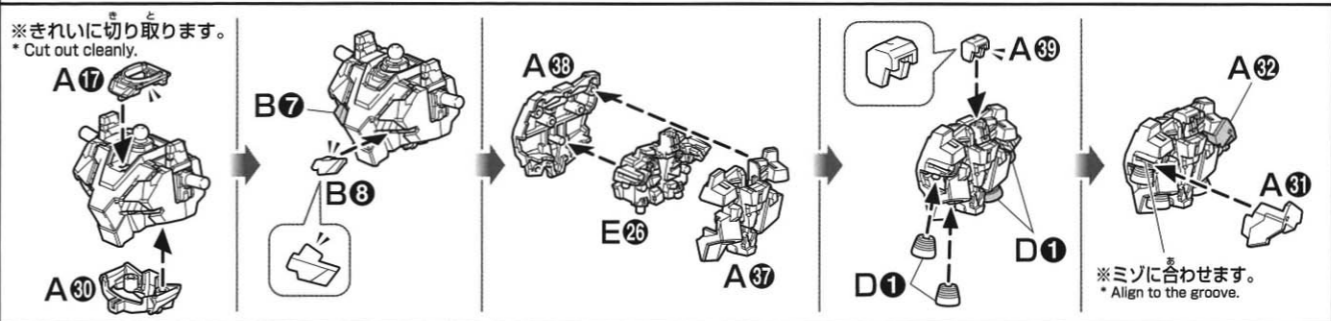
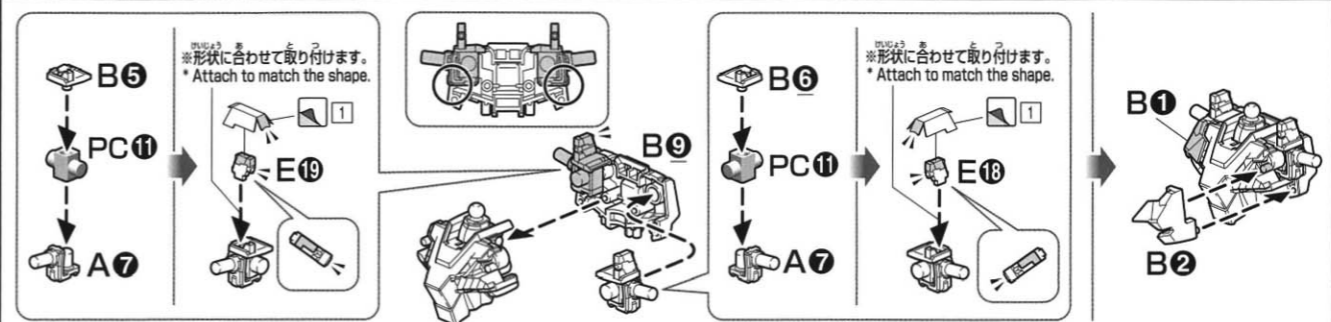
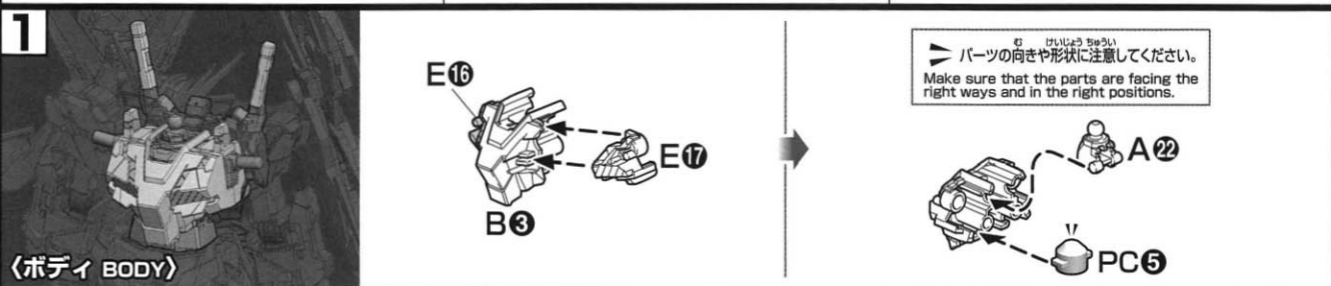

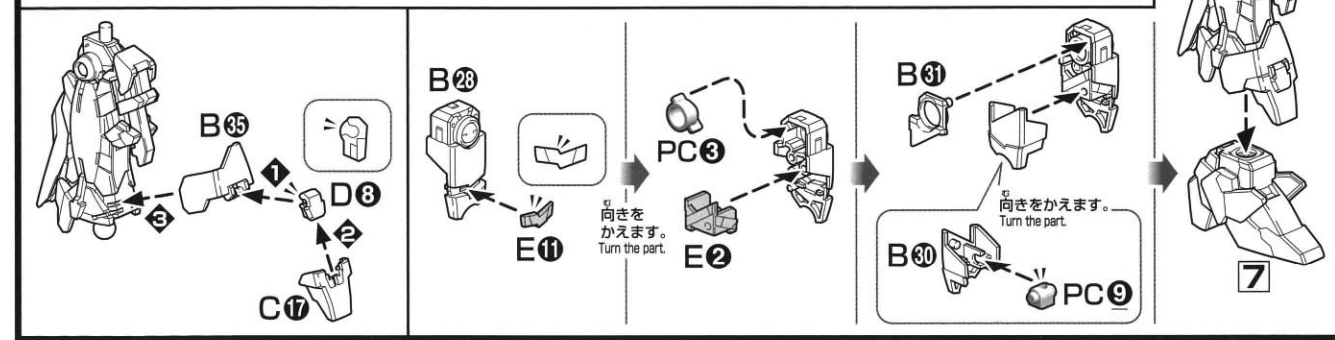
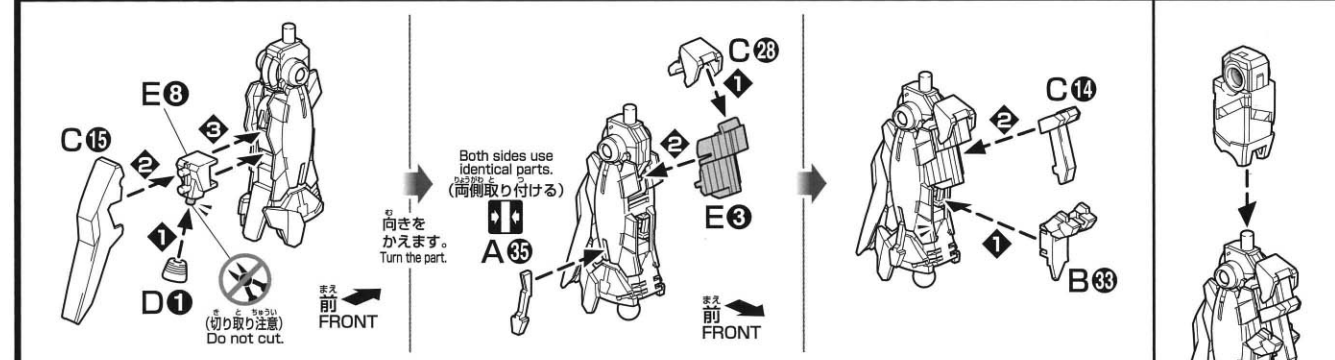
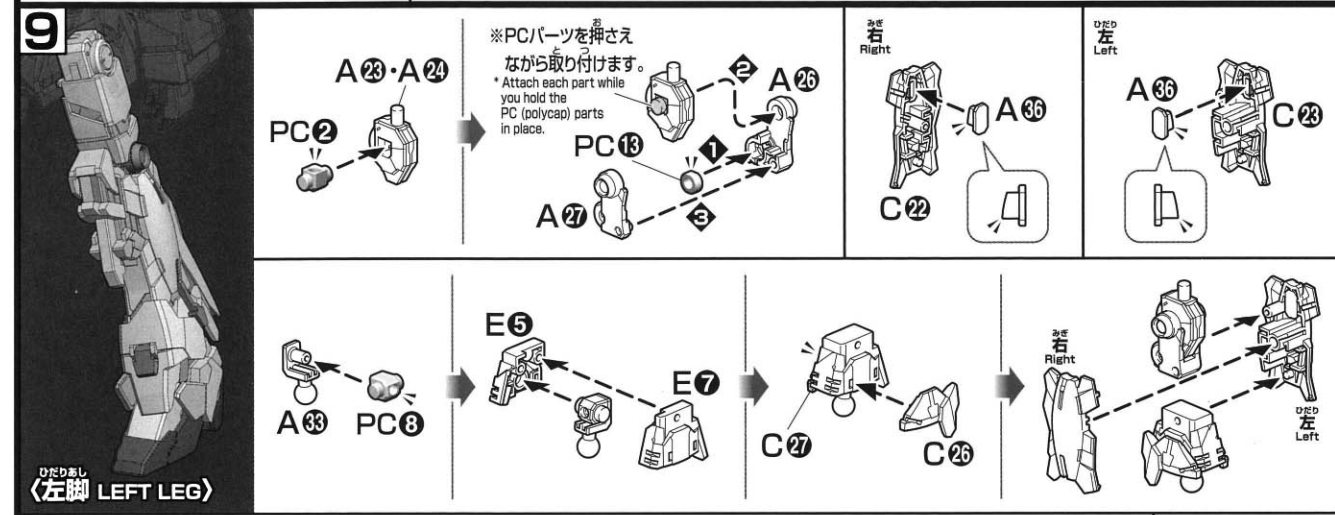
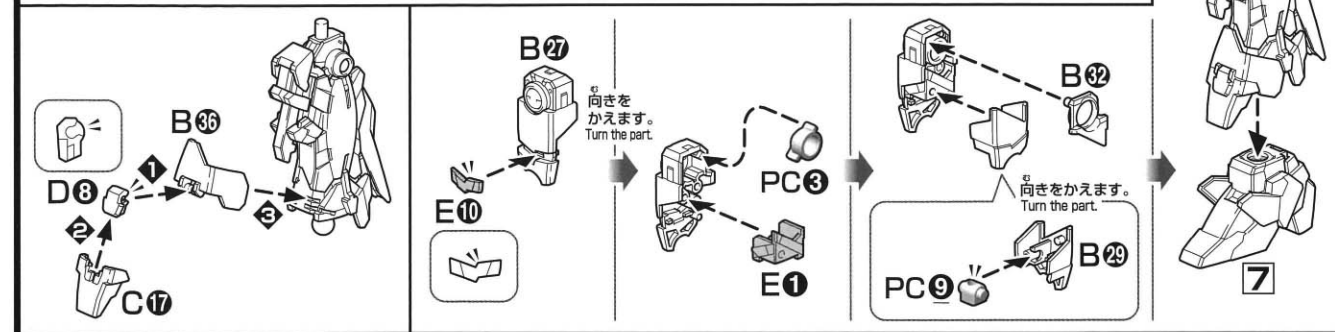
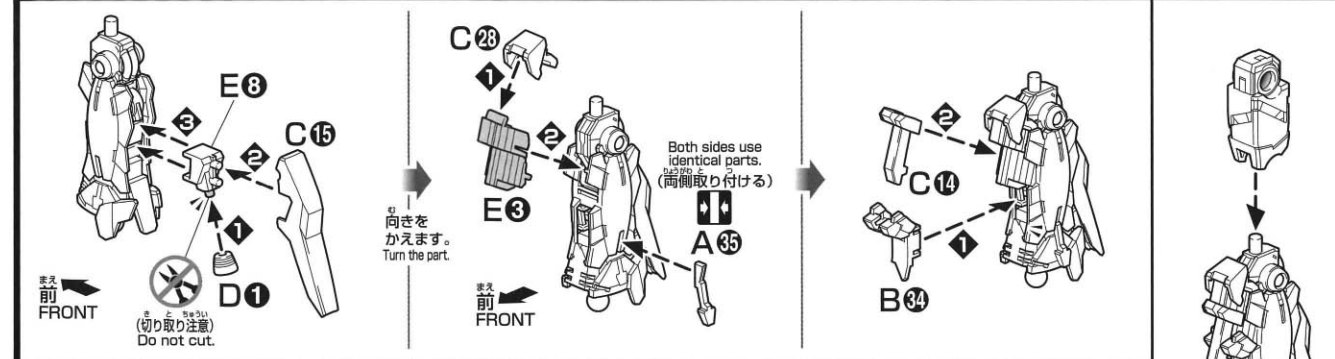
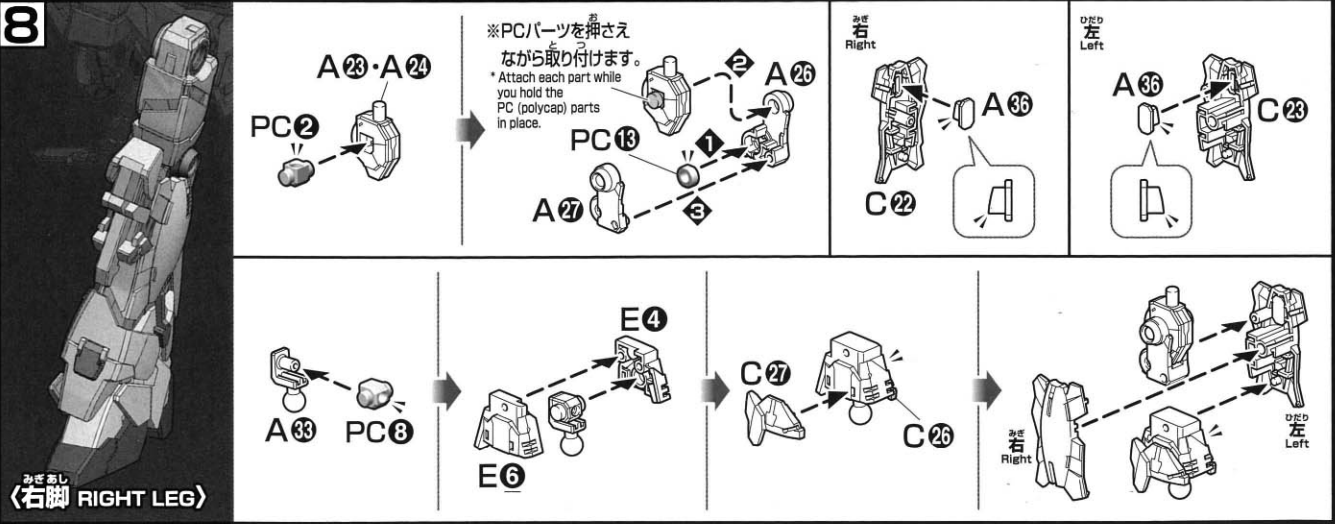
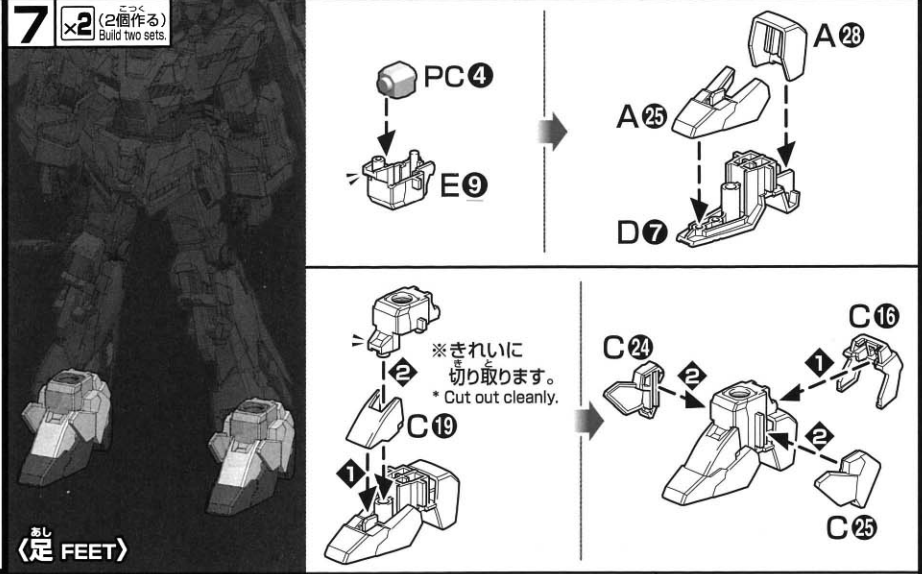
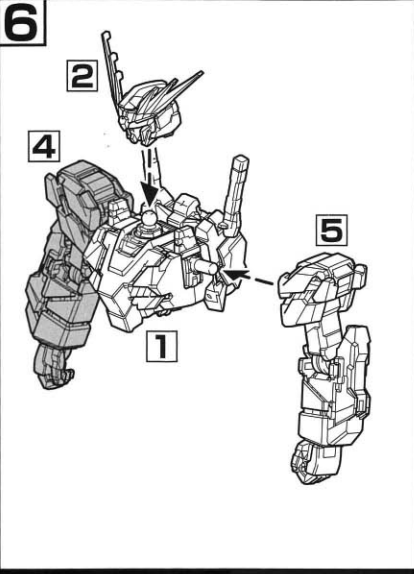
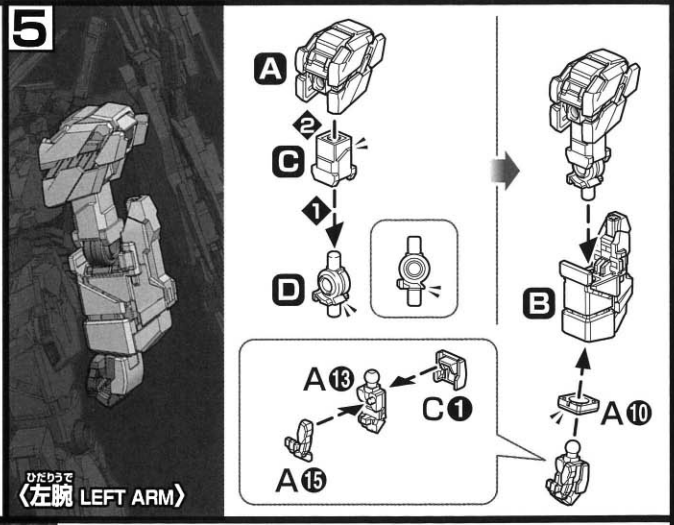
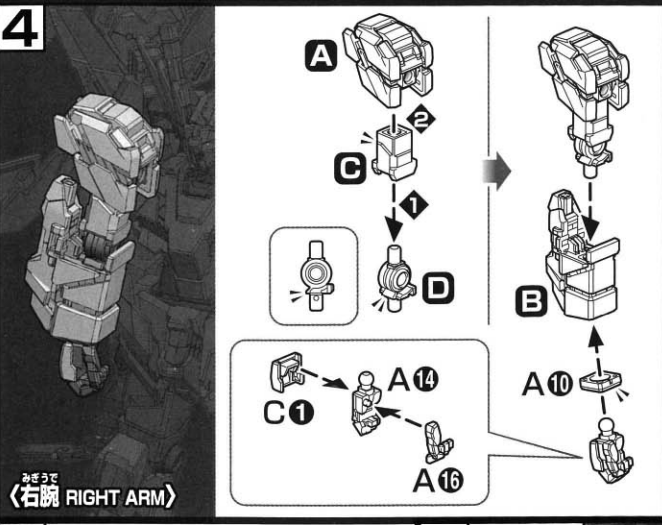
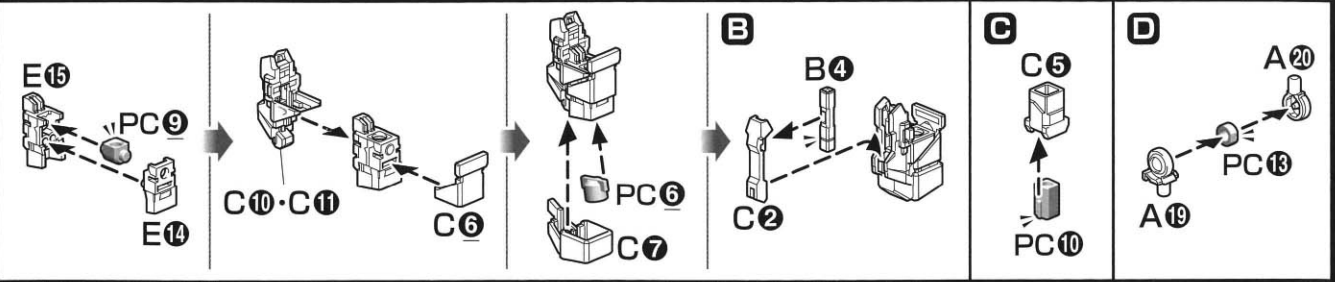

10

よよぶ (腰部 WAIST)

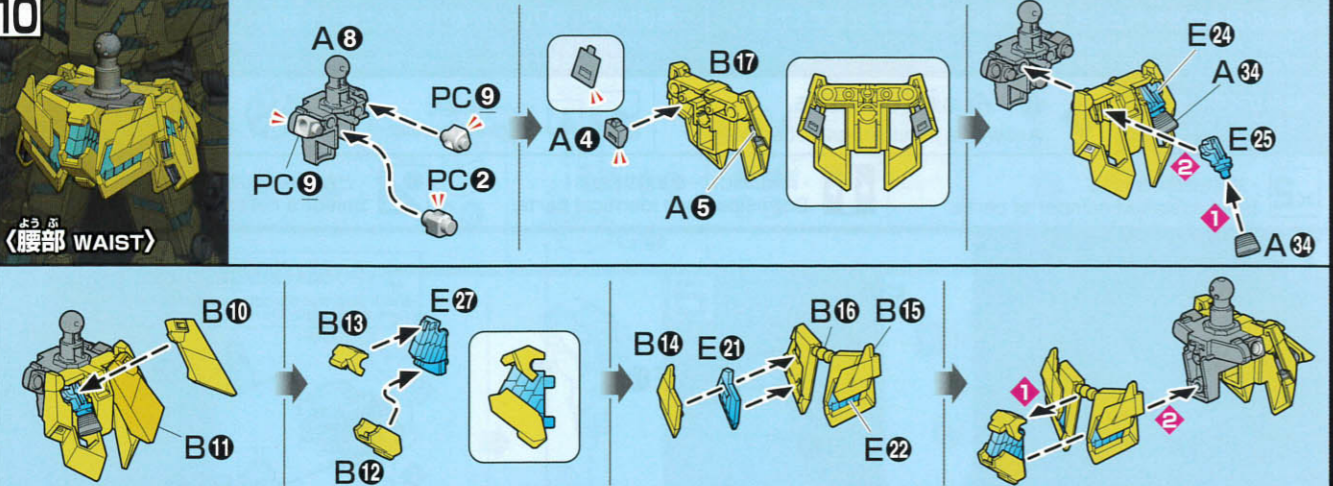

11

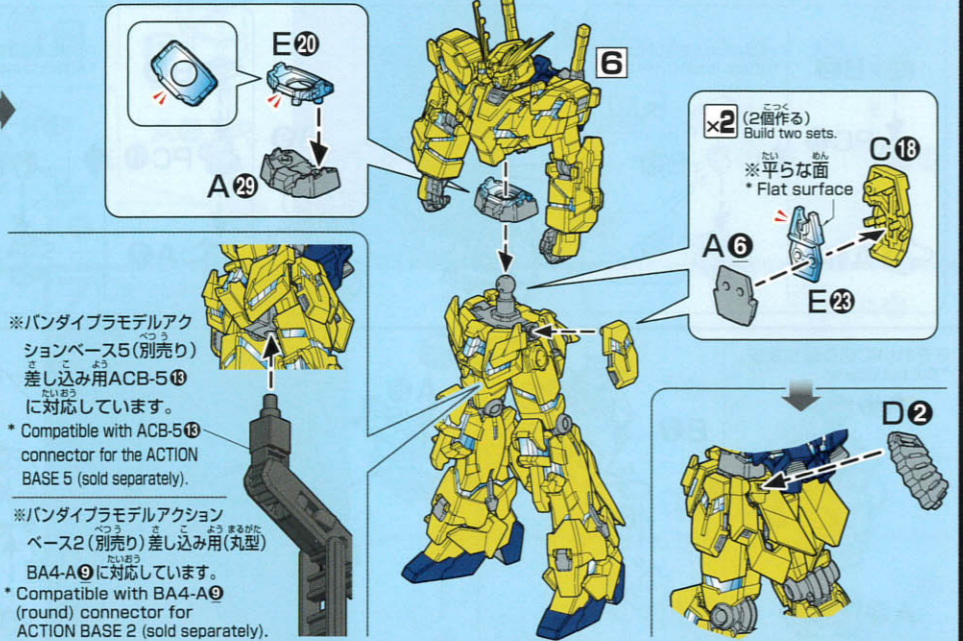
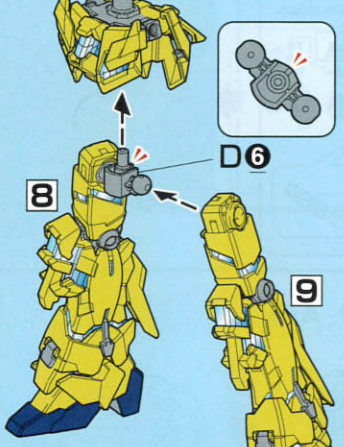

12

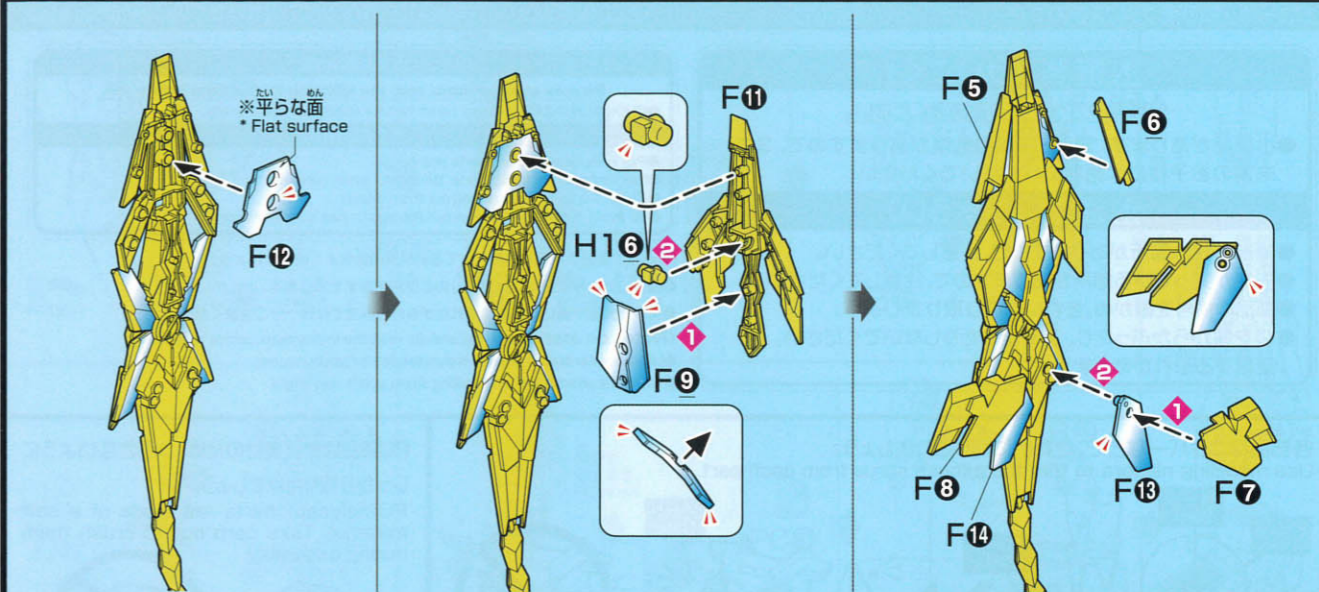
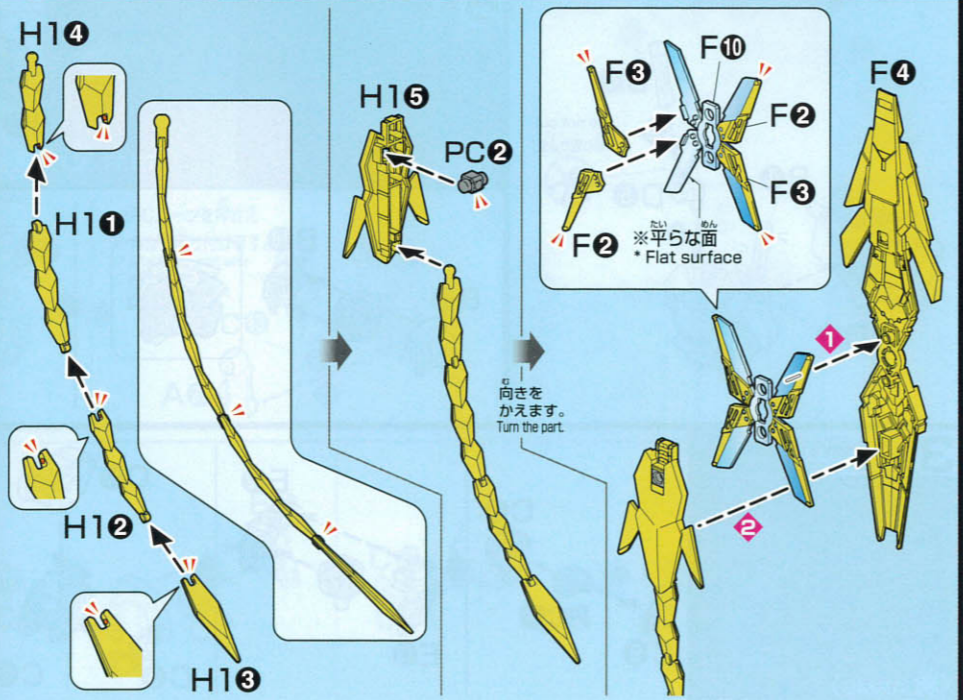

13

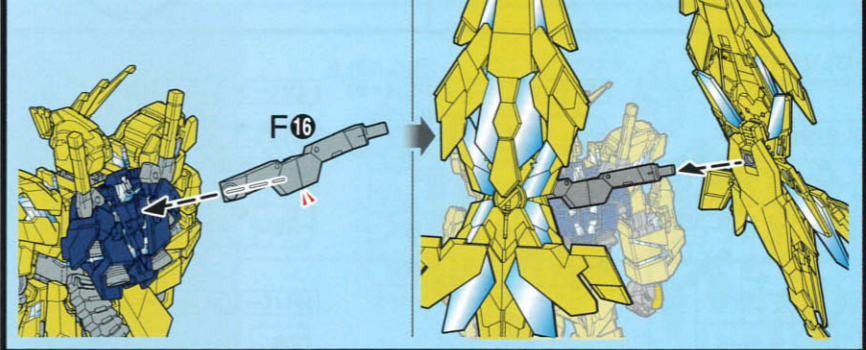

14

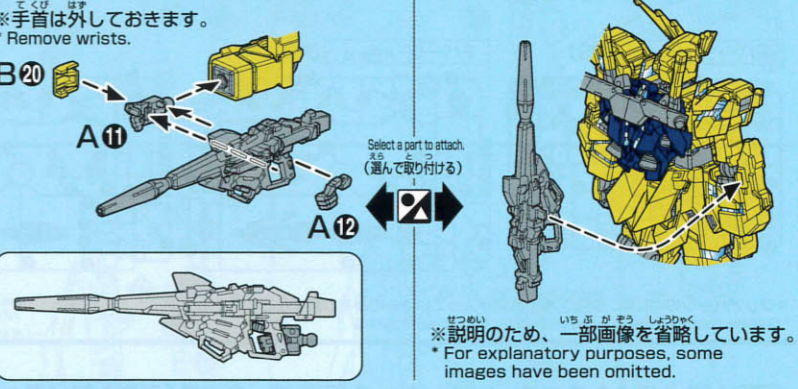
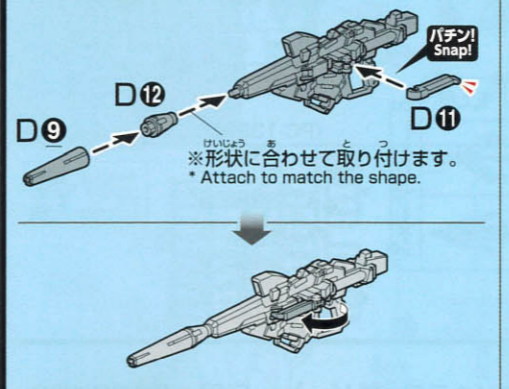
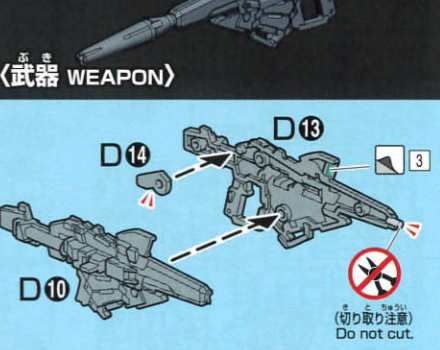

15

