

GUNDAM.INFO

Search

www.gundam.info

バンダイホビーサイト ▶ www.bandai-hobby.net/

Fees accrued by your communication and connection to the internet are under customer's responsibility.
ホームページにアクセスする際の通信費等はお客様のご負担となります。

HG
GUNDAM AGE

GUNDAM AGE-3 NORMAL [AGE-3]

機動戦士
ガンダム AGE
MOBILE SUIT GUNDAM イイ

21

1/144 SCALE MODEL HG GUNDAM AGE-3 NORMAL
ガンダムAGE-3ノーマル

ガンダムAGE-3 ノーマル

キオ・アスノ

13歳。父のアセムは幼い頃に行方不明となっており、母と祖父となるフリットの手によって育てられた。優等生タイプだが行動的でもあり、性格は素直で明るい。フリットのことを心の底から尊敬しており、幼い頃からMS操縦の手ほどきを受けていた。戦うことに関してはゲーム感覚のところがあり、現実への認識はまだ甘い。



アセム・アスノ

キオの父。地球連邦軍の軍人として働いていたが、キオが生まれてすぐ、任務中のトラブルで行方不明となる。

コアファイターとGセプターが合体することによってMSとなる新世代のガンダム。

AGE-3 ノーマルの換装パーツは「Gセプター」と呼ばれる。連邦軍司令官の地位を退いたフリットが独自に開発を進め、孫であるキオに託した。シグマスライフルの使用を可能にする大出力ジェネレーターを装備。また他の連邦軍MSと異なり、サブフライトシステムを使用せずとも重力下での飛行が可能。これには連邦

軍でも解析が進んだヴェイガン製のMSの技術が応用されている。これまでにない新機軸が多く盛り込まれた機体であるが、AGEビルダーを積載した戦艦ディヴァーと合流を果たしたあともさらなる進化を続けてゆくことになる。



※画像の完成品は塗装してあります。

※この商品には「HGガンダムAGE-3 ノーマル」が1セット入っています。

BANDAI 2012 MADE IN JAPAN

0175706

**BAN
DAI**

ガンダムAGE-3 ノーマル
武装:シグマスライフル/ビームサーベル

ARMAMENTS

胸の特徴的なマーク等、細部ディテールまで再現。

FRONT

REAR

左右の握り手の他に、表情のある左手パーツが付属。

CORE FIGHTER

G CEPTER



▲フリット・アスノ
キオの祖父。連邦軍引退後は地球上で暮らしていた。だがヴェイガンに対する戦いの意志は消えてはいない。

ヴェイガンによる地球軌道上への侵攻作戦より20年余り。

地球で暮らすフリットの孫、キオ・アスノは、同時多発的に開始されたヴェイガンの地球上への攻撃に巻き込まれる。フリットの手引きでガンダムAGE-3に乗り込んだキオは、フリットとともにAGE-3を操縦し、ヴェイガンのMSに立ち向かうのだった。

VAGAN

ヴェイガンの機体



ギラーガ



ダナジン

MECHANISM

▼台座の底にはハンドパーツが収納可能。

▼台座上部を回転させることで変形した機体のディスプレイにも対応。



MS形時の台座

▲各部関節の広範囲な可動と、回転軸の組み合わせによりダイナミックなアクションポーズが可能。

WEAPON

シグマスライフル



AGE-3 ノーマルの基本装備。MS形態時は背面、Gセプターでは上面に装着可能。

ビームサーベル

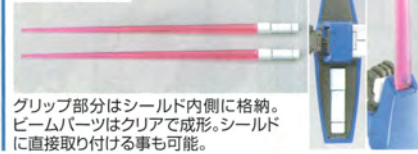

グリップ部分はシールド内側に格納。ビームパーツはクリアで成形。シールドに直接取り付ける事も可能。

GUNDAM AGE-3 WEAR VARIATION



ガンダムAGE-3 オービタル

コアファイターとGバイパーが合体した姿。宇宙での機動性が格段に向上。シグマスロングキャンを装備する。

ガンダムAGE-3 フォートレス

コアファイターとGホッパーが合体した姿。ホバリングによって地上での機動力が増し、火力も強化されている。



COLOR GUIDE

※よりリアルに仕上げたい方は、下の基本色をご覧ください。 ※塗表にはより安全な「水性塗料」のご使用をおすすめします。 ※カラー配合は参考値であり、画像とカラーガイドの色は異なる場合があります。

本体等 ホワイト部 ホワイト(100%) + ネービーブルー(少量)	関節等 グレー部 グレー(80%) + ブラック(20%)
胸等 ブルー部 インディブルー(60%) + ホワイト(40%) + ブルー(少量)	メインカメラ等 ライトグリーン部 ホワイト(40%) + スカイブルー(35%) + デイトナグリーン(25%)
腹部等 レッド部 モンザレッド(100%)	胸中央等 ダークグレー部 ミッドナイトブルー(90%) + ホワイト(10%)
肩等 イエロー部 イエロー(60%) + ホワイト(30%) + オレンジ(10%)	

警告 (けいこく)

保護者の方へ 必ずお読みください。

- 小部品があります。誤飲・窒息の危険がありますので、3才未満のお子様には絶対に与えないでください。

注意 (ちゅうい)

- 縁部が鋭い箇所がありますので、注意してください。
- 先端が尖っている箇所がありますので、注意してください。
- 部品はきれいに切り取り、切り取ったあとのクズは捨ててください。
- 袋を頭からかぶったり、顔を覆ったりしないでください。窒息する恐れがあります。

《組み立てる時の注意》

- 組み立てる前に説明書をよく読みましょう。
- 部品は番号を確かめ、ニッパーなどできれいに切り取りましょう。
- 塗装にはより安全な「水性塗料」のご使用をおすすめします。

・後方をさするところ	・シールの番号	・デカールの番号	・反対側に取り付けるパーツ	・両側に同じパーツを取り付ける	・向きに注意して取り付ける	・ビスの締めすぎに注意
・切り取る場所	・部品を数値の個数作ります	・先に組み立てます	・後に組み立てます	・数値に合わせて回転させます	・どちらかを選んで取り付ける	・反対側も同じように動かします

パーツリスト (X印は使用しないパーツです。)

Aパーツ (スチロール樹脂: PS)	Bパーツ (スチロール樹脂: PS)	Cパーツ (スチロール樹脂: PS)	Dパーツ (スチロール樹脂: PS)
Eパーツ (スチロール樹脂: PS)	Fパーツ (スチロール樹脂: PS)	SB-9パーツ (スチロール樹脂: PS)	<PC-001A> (ポリエチレン: PE)

※クリアパーツの中には、製造工程上気泡が入っているものがありますがご了承ください。

●シール...1

ボディの組立

1 (1)

1 (2)

1 (3)

頭部の組立

2 (1)

2 (2)

石腕の組立

3 (1)

3 (2)

3 (3)

3 (4)

3 (5)

3 (6)

3
(7)

3 (2)
3 (4)
3 (5)
3 (6)

A15 D16

左腕の組立

4
(1)

(後に組む)

D14 PC1 D18
C6 C7 C1 E6

3 (1)

《後ろから見た図》
(両側に貼るシール)

6
(2)

B10 PC10 B12
PC14 B7 B9 B8 B2

6 (1)

E4

6
(2)

付け忘れに注意しよう!

C14 PC8 F7 C15
B1 F6 C17

(後に組む)

4
(2)

A10 PC10 A8 B4 C3 D8

3 (3)

4
(3)

PC11 A12 PC11 D7 D8
A17 A16 D16

4 (1)

《横から見た図》
(選んで取り付ける)

左腕の組立

7
(1)

《横から見た図》

PC1 D21 D2 PC12 PC15 D4 D9

A18

7
(2)

PC10 B10 PC14 B11 E4 B7 B9 B2 B8

上半身の完成!

5

2 で作った頭部
1 で作ったボディ
3 で作った右腕
4 で作った左腕

SB-90

右腕の組立

6
(1)

《横から見た図》

D20 PC1 D19 D1 PC15 PC12 D6 A18

7
(3)

付け忘れに注意しよう!

PC8 C12 C13 F7 F6 B1 C17

(後に組む)

腰部の組立

8
(1)

PC1 D27 A25 A2 B5 D28 PC1 PC1

(後に組む)

8
(2)

《横から見た図》

A7 D26 A6 D26 A5

8
(3)

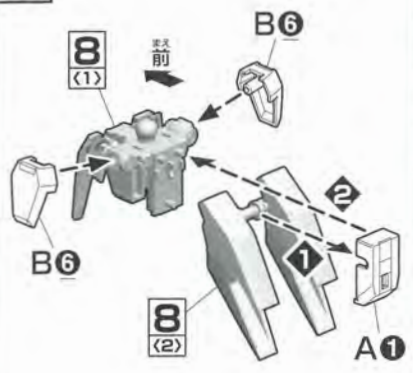

ガンダムAGE-3ノーマルの完成!

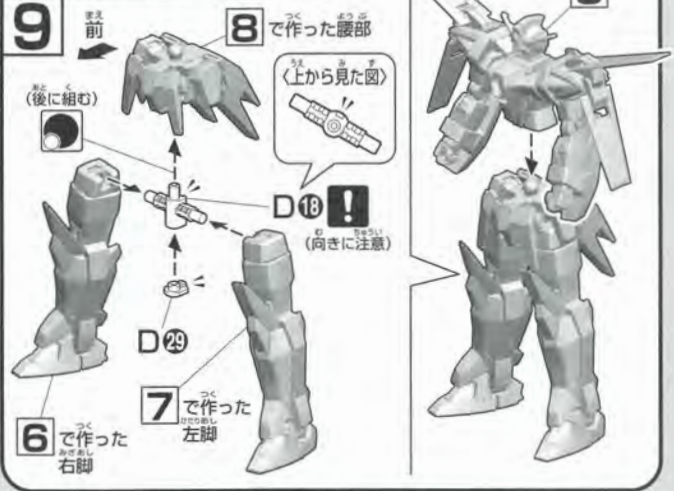

コアファイターの組立

10
(1)

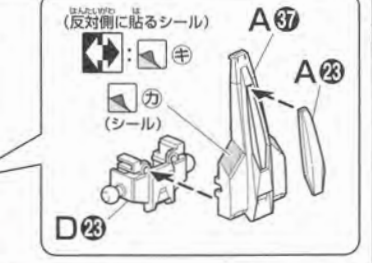
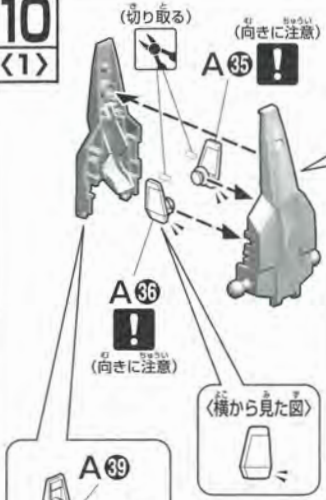

10
(2)

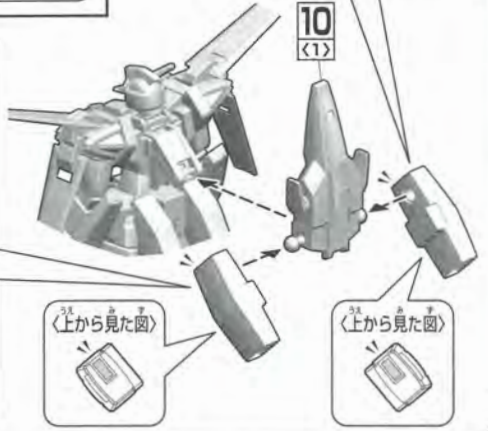
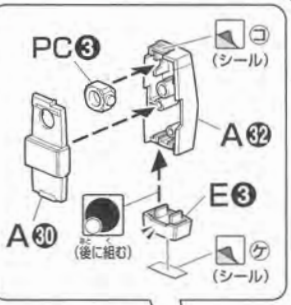

武器の組立

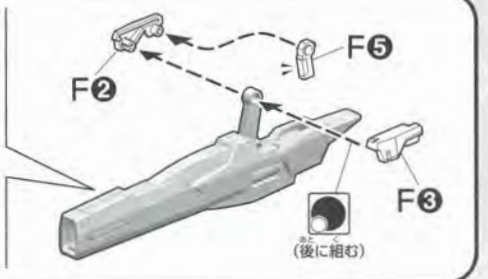
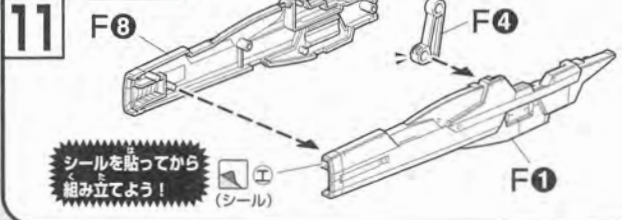

武器の装備

12

11

1

2

3

(選んで取り付ける)
前

13

SB-90

14

〈後ろから見た図〉

D36

D34

D35

D38

D37

※ジョイントは差しかえて3段階に調整できます。

※バンダイプラモデルアクションベース2 (別売り) を使用してディスプレイすることもできます。

※ジョイントは差しかえて3段階に調整できます。

※MS状態でディスプレイする場合、図の位置にしてください。

4

C

D

1

3

C

D

90° (手首を90°回す)

90° (手首を90°回す)

※両側のバンダーを上げます。

※フロントアーマーを上げます。

5

※両腕を曲げます。

4

※両脚を上げます。

6

(両脚動かす)

※脚を図の位置にします。

5

2

3

1

※リアアーマーを下げます。

※ツマ先を回します。

※一部イラストを省略しています。

変形

※武器は外しておきます。

1

A

B

※両側のバーニアを下げます。

2

4

1

A

B

90° (90°回す)

90° (90°回す)

90° (90°回す)

3

A41

A29

A14

2

A22

1

3

A3

7

向きをかえます。

8

※バンダイプラモデルアクションベース2 (別売り) を使用してディスプレイすることもできます。

2

※バンダイプラモデルアクションベース2 (別売り) を使用してディスプレイすることもできます。

14

180° (180°回す)

〈下から見た図〉

※裏側にも収納できます。

パーツの収納

※使用しないパーツを取り付けておくことができます。